

Automatyka przemysłowa

30 years
1992-2022



INSTOM

security solutions & industrial controls

Zabezpieczenia i automatyka budynków

Jak zadbać w Twojej fabryce o bezpieczeństwo pracy ludzi i maszyn?



zobacz produkty

Dostarczamy urządzenia dla Twojej branży



przemysł motoryzacyjny



przemysł chemiczny i farmaceutyczny



przemysł spożywczy

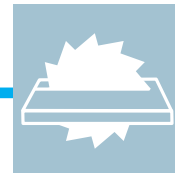

przemysł drzewny

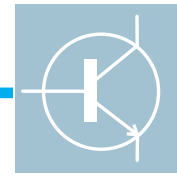

przemysł elektroniczny

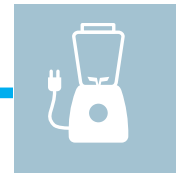

przemysł agd



logistyka

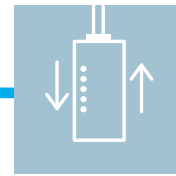

przemysł windowy

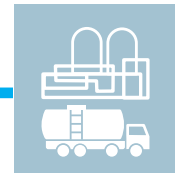

przemysł naftowy i gazowy

to jest właśnie
PRZEMYSŁ 4.0

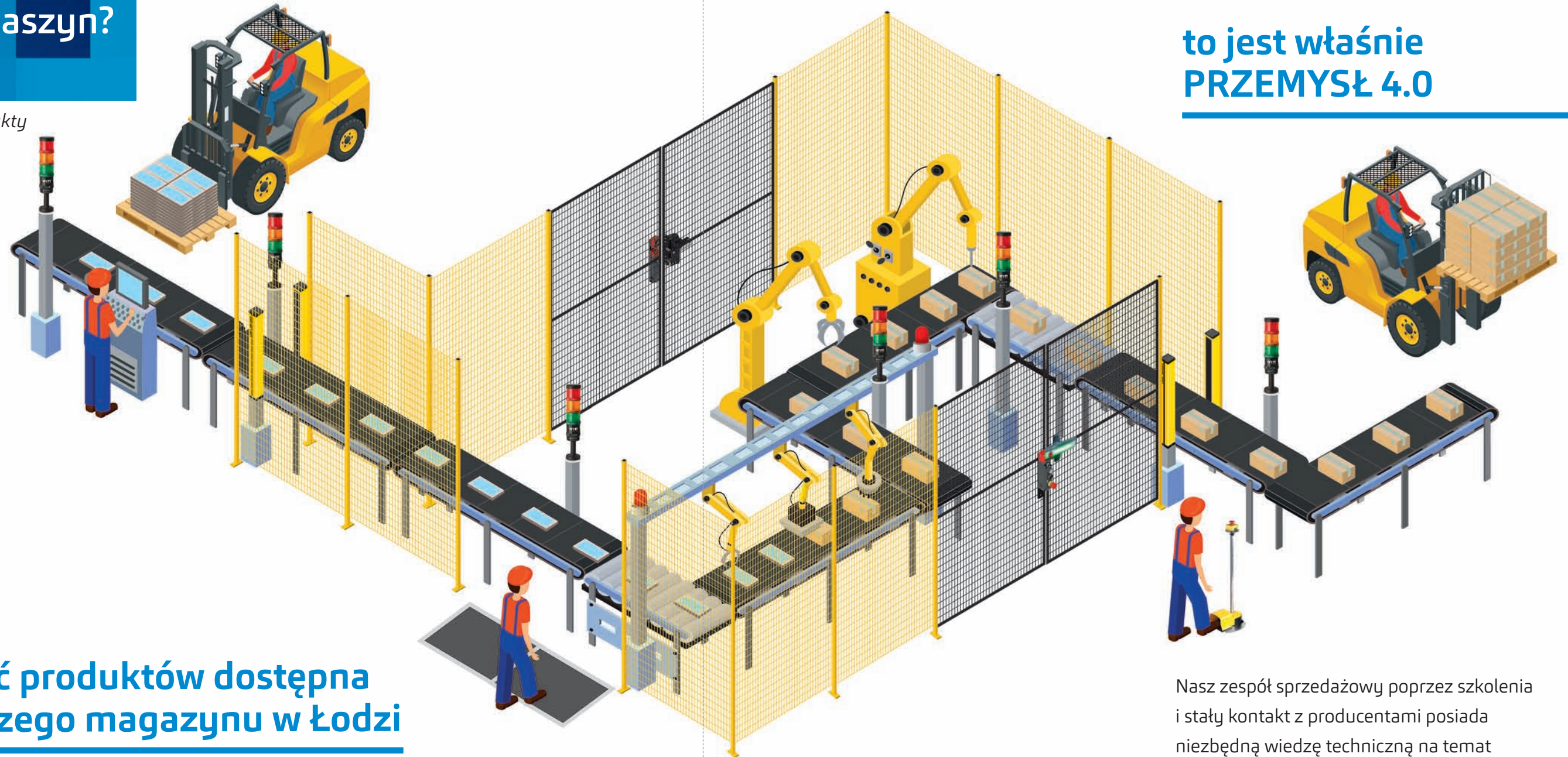

większość produktów dostępna
jest z naszego magazynu w Łodzi

INSTOM jest przedstawicielem wiodących europejskich producentów automatyki przemysłowej:



Nasz zespół sprzedażowy poprzez szkolenia i stały kontakt z producentami posiada niezbędną wiedzę techniczną na temat urządzeń automatyki przemysłowej. Posiadamy magazyn w Łodzi. Na potrzeby naszych klientów tworzymy stany magazynowe.



sygnalizacja



systemy optymalizacji



kurtyny



przyciski



wyłączniki krańcowe

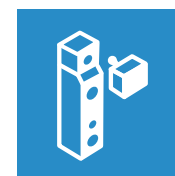

rygły bezpieczeństwa

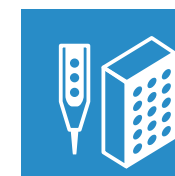

panele sterownicze i obudowy



wyłączniki nożne



urządzenia czułe na nacisk

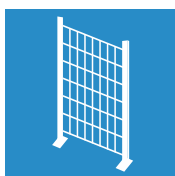

wygradzenia modułowe

Inteligentna sygnalizacja jest podstawą automatyki przemysłowej.



WERMA



zobacz urządzenia sygnalizacyjne

skonfiguruj sygnalizację do swoich potrzeb

Seria EVO SIGNAL

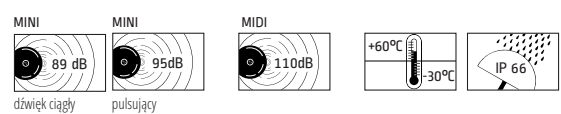

napięcie: 12 V / 24 V / 115 V / 230 V

- światło LED
TwinLIGHT: ciągłe i migające
TwinFLASH: błyskowe i EVS
- prosta, intuicyjna instalacja
-

montaż: na powierzchni płaskiej / na rurze / boczny, za pomocą adaptera kątownego



eSIGN

więcej o kolumnach



nowa generacja kolumn

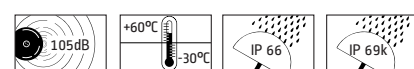

- odporna na promieniowanie UV
- programowanie kolorów i dźwięku w dowolnej konfiguracji poprzez **IO-Link** lub **USB**
- światła ciągłe, migające lub obrotowe

bogaty wybór sygnalizatorów i kolumn



Wygradzenia wyposażone w rygle i klamki są gwarancją bezpieczeństwa.



PROTEC

pizzato



obejrzyj film i poznaj opinię redakcji iAUTOMATYKA

Modułowe systemy wygradzeń PROTEC

- szeroki wybór rozmiarów paneli oraz profili słupów
- wytrzymałość na nacisk i uderzenia
- siatka z drutu 3mm, oczko = 32x67 mm
- duży wybór drzwi i bram
- modułowość

Łatwość montażu



TECHNO
panele siatkowe



ECOTEK
panele w systemie ramkowym tańsze



NOVATEK
panele w systemie ramkowym solidne

Możliwe kombinacje paneli Novatek

- siatka + siatka
- siatka + siatka + poliwęglan
- siatka + blacha
- blacha + blacha
- poliwęglan + blacha
- poliwęglan + poliwęglan



zespawana ze słupem, stabilna podstawa

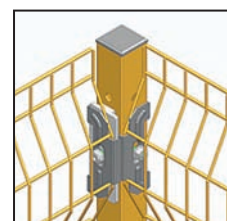

łatwy montaż

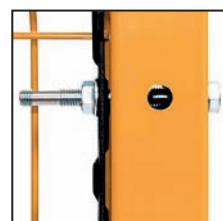

zestaw montażowy zgodny z dyrektywą maszynową



Klamka P-KUBE Fast dla serii FG



Przełącznik bezpieczeństwa



Klamka P-KUBE Super dla serii NG



Rygiel serii NS



Klamka bezpieczeństwa P-KUBE Krome dla serii NS i NG

Co oferujemy?

- dostępność produktów z naszego magazynu w Łodzi
- przygotowanie projektu wygradzeń w programie AUTOCAD
- panele w dowolnym kolorze RAL
- usługę montażu



Rygle mechaniczne i elektryczne w technologii RFID Klamki bezpieczeństwa P-KUBE Krome

- do zastosowania w drzwiach zawiasowych i przesuwnych
- sygnalizacja stanu pracy urządzenia na iluminacyjnej klamce przy wykorzystaniu siedmiu kolorów



- siła trzymania rygla – **MAX 9750 N**



Jak zapewnić bezpieczeństwo i płynną pracę na linii produkcyjnej?



Przełącznik bezpieczeństwa AD SR0

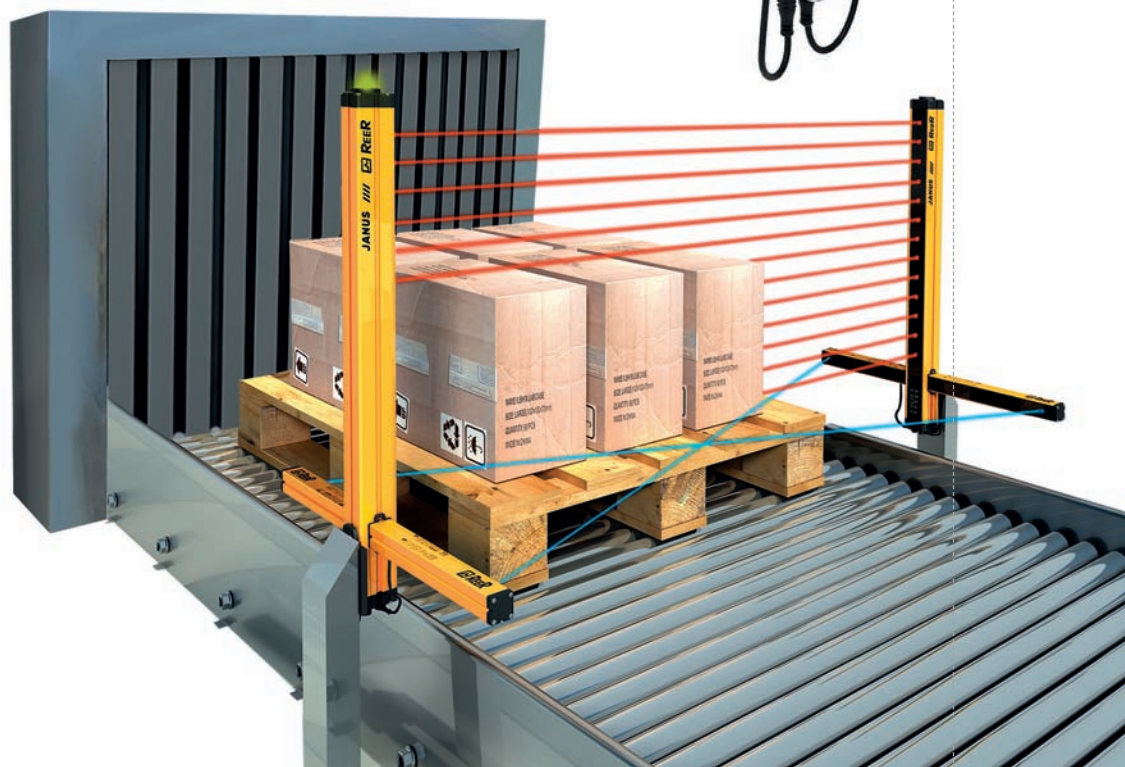

wybierz kurtynę

Safegate – kompaktowe i kompleksowe rozwiązanie do kontroli dostępu z użyciem funkcji mutingu

Wybierz kurtynę odpowiednią do Twoich potrzeb

Krok po kroku

1 Przy doborze kurtyny bezpieczeństwa warto uzyskać dane do jakiej aplikacji będzie użyta. Pozwoli to na określenie poziomu ryzyka charakteryzującego maszynę, a także wyznaczy wymagany czas reakcji kurtyny w odniesieniu do poziomu bezpieczeństwa.

2 Istotną cechą jest rozdzielczość kurtyny. Jest to minimalny rozmiar obiektu, który umieszczony w kontrolowanym obszarze zasłoni kontrolowaną strefę, a tym samym zatrzyma ruch maszyny.

3 W kolejnym etapie należy określić wysokość kurtyny, a także zasięg działania czyli odległość pomiędzy nadajnikiem a odbiornikiem kurtyny.

Uzyskanie odpowiedzi na powyższe pytania pozwoli precyzyjnie określić nam charakterystykę kurtyny, a tym samym pozwoli dobrać odpowiedni model do danej aplikacji.



przyciski



kurtyny



wyłączniki krańcowe



rygle bezpieczeństwa

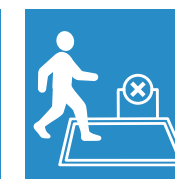

urządzenia czułe na nacisk



skanery



panele sterowania oburęcznego



enkodery

NEW!
dwa porty RJ45
programowanie i diagnostyka on-line

monitorownie pracy wielu urządzeń

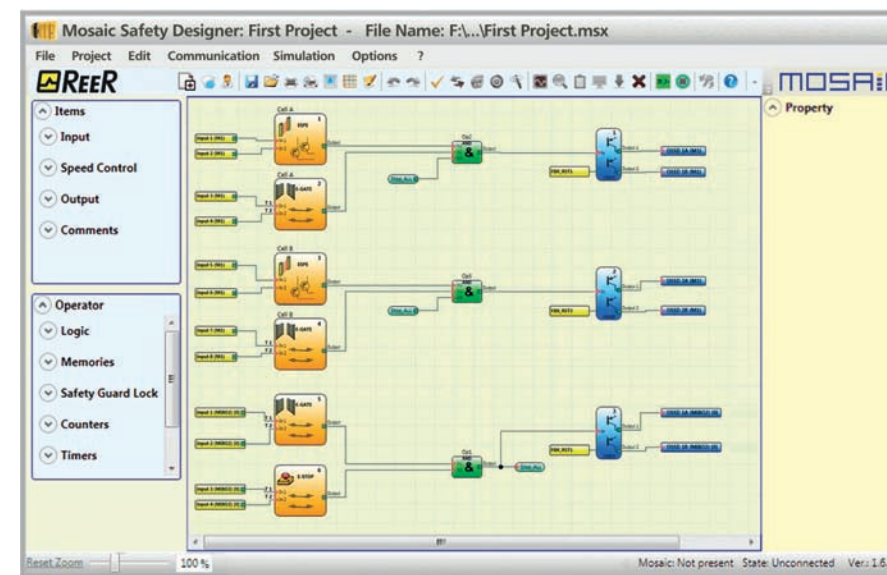

więcej o sterowniku MOSAIC

PROGRAMOWALNY STEROWNIK BEZPIECZEŃSTWA MOSAIC

- w maksymalnej konfiguracji: 128 wejść, 16 par OSSD (lub 32 pojedyncze), 16 wejść zwrotnych do restartu, 32 wyjścia statusowe. Możliwe podłączenie do 14 modułów rozszerzeń (maksymalnie 4 moduły rozszerzeń jednego typu)
- konfiguracja poprzez interfejs graficzny za pomocą szybkiego, prostego w obsłudze i darmowego oprogramowania MSD (Mosaic Safety Designer)
- moduł główny sterownika wyposażony jest w 8 wejść i 4 wyjścia bezpieczne
- bogata oferta interfejsów komunikacyjnych: Profibus DP, DeviceNET, CANopen, EthernetIP, EtherCAT, Profinet, Modbus RTU, Modbus TCP, CC-Link

Wybierz urządzenia z certyfikatem Ecolab.



przyjrzyj się standardom CleanSIGN



urządzenia spełniające wymagania wysokiego rygoru higienicznego



Przycisk bezpieczeństwa

- obudowa ze stali nierdzewnej AISI 316L
- grzybek o średnicy 40 mm



Czujniki indukcyjne i fotoelektryczne

- obudowa ze stali nierdzewnej AISI 316L



Kolumna kompaktowa CleanSIGN

- kształt obudowy ułatwiający spływanie wody
- światło: do 7 kolorów (RGB)
- rodzaj światła: ciągłe / migające / EVS



Kurtyna bezpieczeństwa w obudowie wodoszczelnej

- obudowa wyposażona w zawór zapobiegający powstawaniu wilgoci
- fabrycznie wyprowadzone kable elektryczne o długości 10 m
- odporność na ciśnienie wody: do 40 barów
- dostępna chroniona wysokość: 145 do 1810 mm



Wyłączniki zawiasowe

- obudowa ze stali nierdzewnej AISI 316L
- elektroniczne bloki stykowe ze wskaźnikiem zadziałania LED
- możliwość szeregowego łączenia wyłączników (do 32 szt.)
- poziom bezpieczeństwa SIL3 Pl e



Poznaj niezawodne urządzenia windowe.



zobacz urządzenia windowe



Kasety sterownicze na kabinie windy

KASETY STEROWNICZE

- dowolna konfiguracja wyposażenia (przyciski, przełączniki, gniazda)
- grawerowane logo oraz opisy na życzenie klienta
- osłony chroniące przed uszkodzeniem lub przypadkowym zadziałaniem
- kasety zwykłe
- do wind panoramicznych



Moduły bezpieczeństwa

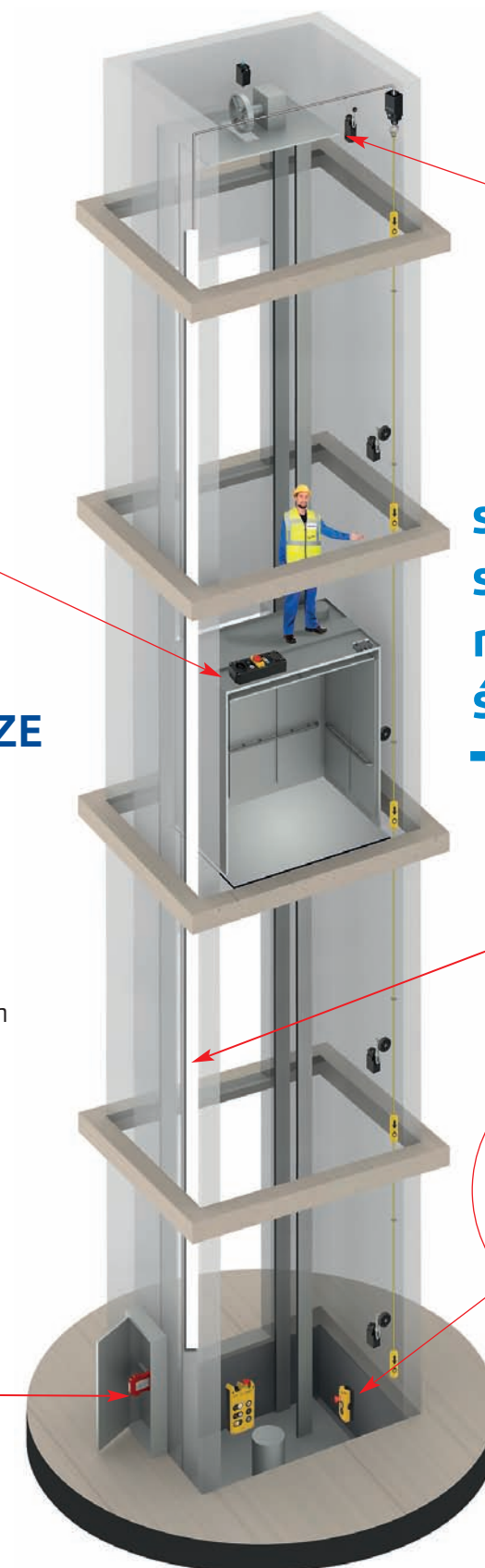

Wyłączniki krańcowe

sprawdzone, stosowane na całym świecie

Oświetlenie LEDowe szybu



Kaseta sterownicza na dnie szybu

Urządzenia windowe spełniają kryteria określone w normach EN 81-20 i 81-50.



INSTOM sp. z o.o.

ul. Brukowa 20, 91-341 Łódź
tel: (+48) 42 640 75 86
e-mail: handlowy@instom.com.pl
www.instom.com.pl

Biuro w Warszawie

ul. Ostrobramska 75c
04-175 Warszawa
CH Atrium Promenada

Biuro we Wrocławiu

Plac Teatralny 3
50-051 Wrocław



www.instom.com.pl

